

S - M - L - XL - XXL
TAGLIA







DOLLFUS MIEG & CIE
FONDÉE EN 1746



DISEGNO N°
11005D
INTERMEDIO

SHINE
A BEAUTIFUL
COLORFUL YARN

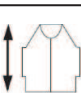
FILATO CON
EFFETTO
MULTICOLOR
E MÉLANGE

TAGLIE		S	M	L	XL	XXL
Giro seno		86 cm	91 cm	97 cm	102 cm	112 cm
Larghezza totale capo finito o giro vita		92 cm	94 cm	97 cm	100 cm	103 cm
Altezza totale capo finito (approssimativa)		61,5 cm	63 cm	64,5 cm	66 cm	67,5 cm
Lunghezza maniche (scalfi esclusi)		47 cm	48 cm	49 cm	50 cm	51 cm
Filato*: Shine ref.8105 Col. 141		5 gomitoli	5 gomitoli	6 gomitoli	6 gomitoli	6 gomitoli
Occorrono anche	Ferro ausiliario Spille raccogli maglie e marcapunti (disponibili nella Trousse Accessori Maglia U1886) Ago per lana DMC - ref. 6135/5					

* Numero medio di gomitoli necessari quando si usa il filato e la tensione indicati.

CAMPIONE & FERRI

Coste 1/1
ferri n° 5,5 mm
10 cm /
14 maglie

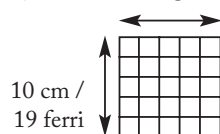

10 cm /
19 ferri

5,5 mm
Bambù
U1754/55



PUNTI UTILIZZATI

Treccia:
Seguire lo schema.

Maglia Rasata:
F 1: lav tutte le m a dir.
F 2: lav tutte le m a rov.
Rip sempre questi 2 f.

Coste 1/1:
F 1: * 1 dir, 1 rov, rip da * fino a - 1 m, 1 dir.
F 2: 1 rov, * 1 dir, 1 rov, rip da * fino alla fine del f.
Rip questi 2 f.

DISEGNO

DIETRO

DAVANTI

Dietro e Davanti

- A 46 [47:48,5:50:51,5] cm
- B 61,5 [63:64,5:66:67,5] cm
- C 4,5 cm
- D 41 [42:43:44:45] cm
- E 17,5 [18:18,5:19:19,5] cm
- F 3 cm
- G 36 [37:38,5:40:41,5] cm
- H 17 [17:17:18,5:20] cm
- I 54,5 [56:57,5:59:60,5] cm
- J 7 cm

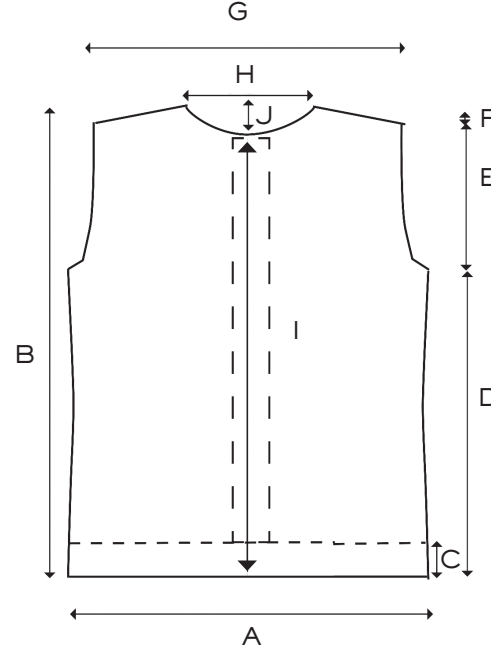
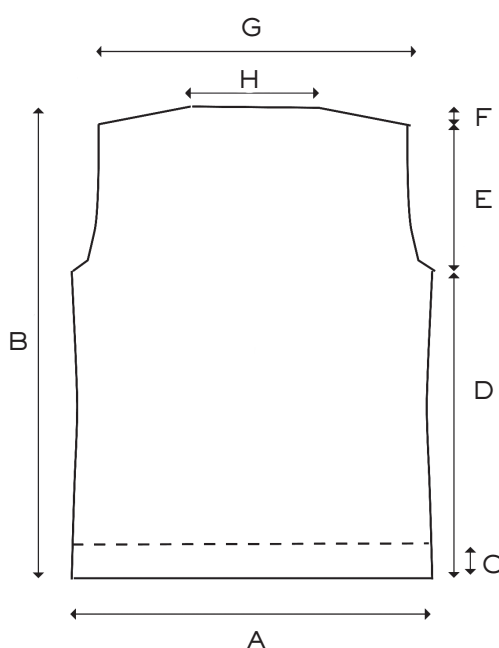

Manica
 K 18,5 [18,5:20:21,5:23] cm
 L 47 [48:49:50:51] cm
 M 4,5 cm
 N 14 [14:15:15:16] cm
 O 30 [30:32:33:34] cm

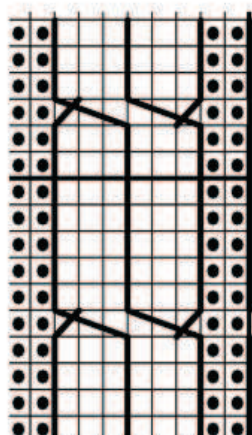
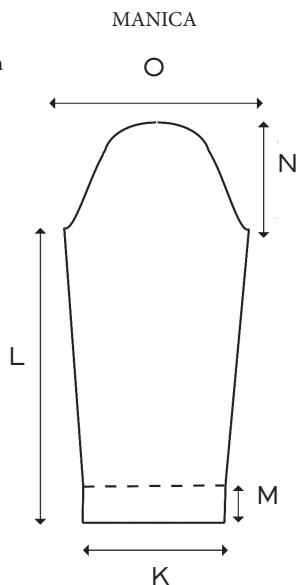

LEGENDA
 □ DL: dir
 ● DL: rov
 ▨ DL: T6D mettere 3 m in attesa sul f aus sul DL, 3 dir, lav a dir le 3 m in attesa sul f aus.

In tutti i ferri pari (RL) lav le m come si presentano.

DIMINUZIONI: sul DL (nei ferri dispari) lav 2 dir per il vivagno, pass1d, lav la m succ secondo il motivo, acc la m passata su quella lav, continuare a lav secondo il motivo fino a - 4 m, 2insdir, lav 2 dir per il vivagno.

È ESSENZIALE LAVORARE CON LA TENSIONE INDICATA PER OTTENERE UN BUON RISULTATO.

Indicazione delle Taglie

Le istruzioni sono fornite per la prima taglia. Le cifre tra parentesi si riferiscono alle taglie più grandi. Se viene indicata una sola cifra, significa che vale per tutte le taglie.

ABBREVIAZIONI

cm centimetri
g grammi
0 non lav ferri o maglie
f ferro(i)
m maglia(e)
DL davanti del lav
RL retro del lav

acc accavallata, sul f destro accavalla la maglia passata sulla m lavorata
aum aumento, aumentare
dim diminuzione, diminuire
dir diritto
ins insieme
pass1d passare 1 m a dir senza lav
rip ripetere

rov rovescio
succ successivo(i)
v volta(e)
2insdir 2 m lav ins a dir, inserire il f destro nella 2a e nella 1a maglia del f sinistro e lav le 2 maglie ins a dir.
T6D mettere 3 m in attesa sul f aus sul DL, 3 dir, lav a dir le 3 m in attesa sul f aus.

Sottolineare le cifre relative alla taglia desiderata

DIETRO

Avviare 64 [66:68:70:72] m con i f n° 5,5 mm e lav 8 f a coste 1/1. Continuare per tutto il dietro a maglia rasata eseguendo le dim e gli aum indicati di seguito.

Ogni 4,5 cm dim 1 m a entrambi gli estremi del f (come indicato sopra). Rip le dim per 3 volte in tutto. Continuare a maglia rasata senza dim fino a 22 [23:23,5:24:24,5] cm di altezza totale, terminare con un f sul RL.

Ogni 6 f, aum 1 m a entrambi gli estremi del f (gli aum come le dim si eseguono subito dopo o subito prima le 2 m di vivagno). Ripetere gli aum per 3 volte in tutto.

Continuare a maglia rasata senza dim fino a 41 [42:43:44:45] cm di altezza totale, terminare con un f sul RL.

Scalfi

Intrecciare 2 m all'inizio dei succ 2 f. 60 [62:64:66:68] m e inserire un marcapunto agli estremi del f.

Lav 10 f maglia rasata dim 1 m a entrambi gli estremi dei f dispari. 50 [52:54:56:58] m. Continuare a maglia rasata senza dim fino a 17,5 [18:18,5:19:19,5] cm di altezza degli scalfi (dal marcapunto).

Spalle

Intrecciare 6 [7:7:7:7] m all'inizio dei succ 2 f. 38 [38:40:42:44] m

Intrecciare 7 [7:7:8:8] m all'inizio dei succ 2 f.

Spostare le 24 [24:24:26:28] m rimaste per il collo su una spilla raccogli maglie.

DAVANTI

Avviare lo stesso n di maglie e lav a coste 1/1 per 4,5 cm. Continuare il lav seguendo le istruzioni del Dietro a eccezione delle 10 maglie centrali per le quali bisogna seguire lo schema della treccia sopra riportato.

Scalfi

Seguire le istruzioni del dietro, lav sempre in continuità con il motivo centrale a treccia e ai lati a maglia rasata. Contemporaneamente alle dim per gli scalfi a 54,5 [56:57,5:59:60,5] cm di altezza totale, terminare con un f sul RL e iniziare le dim per il collo.

Collo

F succ (DL): 19 [20:21:22:23] dir, girare e

spostare le succ 31 [32:33:34:35] m su una spilla raccogli maglie.

Il lav continua solo sulle prime 19

[20:21:22:23] m, lav 1 f a rov.

Lav 4 [4:6:6:6] f, dim 2 m dalla parte del collo nei f pari. 15 [16:15:16:17] m

Lav 4 [4:2:2:4] f, dim 1 m dalla parte del collo nei f pari. 13 [14:14:15:15] m

Spalla

Eseguire le stesse dim delle spalle del dietro ma solo a un estremo del f, al termine fermare bene il filo.

Guardando il DL riprendere le 31

[32:33:34:35] m lasciate sulla spilla raccogli maglie, spostare le 12 m centrali su una spilla raccogli maglie, giuntare il filo e lav solo sulle 19 [20:21:22:23] m rimaste sul f.

Lav il secondo lato del collo come il primo ma all'inverso.

MANICA

Avviare 26 [26:28:30:32] m con i f n° 5,5 mm e lav a coste 1/1 per 4,5 cm. Continuare per tutta la manica a maglia rasata eseguendo gli aum e poi le dim indicate.

Aum 1 m a entrambi gli estremi ogni 8 f, rip questi aum per 8 v in totale si avranno 42 [42:44:46:48] m sul f.

Continuare senza aum fino a 47 [48:49:50:51] cm di lunghezza totale o fino alla misura desiderata, terminare con un f sul RL e iniziare le dim per gli scalfi.

Scalfi

Per diminuire 2 m (doppia dim) a entrambi gli estremi:

Sul DL: lav 2 dir (vivagno), pass1d, 2insdir, acc la m passata sulle 2 m lav ins, lav tutte le m a dir fino a - 5 m, 3insdir, 2 dir (vivagno).

Per la dim semplice (dim di 1 sola m per lato) seguire le istruzioni riportate sopra.

Eseguire le dim doppie o semplici indicate di seguito per la taglia scelta.

Lav 6 [6:6:8:8] f dim 2 m a entrambi gli estremi del f, come mostrato prima, solo nei f dispari. 30 [30:32:30:32] m.

Lav 16 [16:18:16:18] f dim 1 m a entrambi gli estremi del f, solo nei f dispari. 14 [14:14:14:14] m.

Lav 6 f dim 2 m a entrambi gli estremi del f solo nei f dispari.

Intrecciare le 2 m rimaste. Fermare il filo.

BORDO DEL COLLO

Cucire una spalla, riprendere le 24 [24:24:26:28] m lasciate sulla spilla raccogli maglie per il collo del dietro, raccogliere in modo uniforme 11 m lungo lo scollo del davanti, riprendere le 12 m lasciate sulla spilla

raccogli maglie per il centro del collo del davanti, raccogliere in modo uniforme 11 m lungo lo scollo del davanti. 58 [58:58:60:62] m.

Lav per 16 f a coste 1/1 e intrecciare tutte le m a coste.

CONFEZIONE

Cucire il collo e la seconda spalla. Piegare le maniche a metà e posizionarle in corrispondenza delle cuciture delle spalle, cucire le maniche in posizione. Cucire i fianchi e le maniche per la lunghezza.

Per ottenere un capo della misura indicata, è necessario mettere in forma il lavoro finito su una superficie piana: coprire il capo con un panno umido finché non sarà asciutto.



SHINE

A BEAUTIFUL
COLORFUL YARN

SCEGLI IL TUO PROSSIMO PROGETTO



11005D



11006D



11007D



11008D

D·M·C[®]
DOLLFUS MIEG & CIE
FONDÉE EN 1746

TROVI ALTRE IDEE E MODELLI IN

STAMPATO IN FRANCIA

DMC.COM / @DMC_EMBROIDERY / #DMCTHREADS

15715A/122



0 77540 99036 8

S - M - L - XL - XXL
TALLA









DOLLFUS MIEG & CIE
FONDÉE EN 1746



DISEÑO N°
11005D
INTERMEDIO

SHINE
A BEAUTIFUL
COLORFUL YARN

LANA CON
EFECTO
MULTICOLOR
Y MÉLANGE

TALLAS		S	M	L	XL	XXL
Pecho		86 cm	91 cm	97 cm	102 cm	112 cm
Anchura total		92 cm	94 cm	97 cm	100 cm	103 cm
Altura total (aproximada)		61,5 cm	63 cm	64,5 cm	66 cm	67,5 cm
Altura manga (sisa excluida)		47 cm	48 cm	49 cm	50 cm	51 cm
Lana*: Shine ref.8105 Col. 141		5 ovillos	5 ovillos	6 ovillos	6 ovillos	6 ovillos
Material adicional	Aguja para lana DMC – ref. 6135/5 Aguja auxiliar (disponible en el neceser accesorios de tricot U18886)					

* Promedio de ovillos necesarios cuando se usa el hilo y la tensión indicados.

MUESTRA & AGUJAS

Elástico 1/1 10 cm /
Agujas n° 5,5 mm 14 puntos

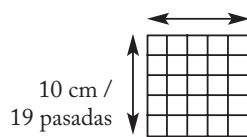

5,5 mm
Bambú
U1754/55



PUNTOS UTILIZADOS

Trenza:
Seguir el esquema.

Punto jersey der:
1ª pd.:trabajar todos los p.
del der.
2ª pd.: Trabajar todos los p.
del rev.

Elástico 1/1:
1ª pd.: *1 p. der., 1 p. rev., rep
de * durante toda la pd.
2ª pd: trabajar los p. como se
presentan.
Rep siempre estas 2 pds.

PATRÓN

ESPALDA

DELANTERO

Espalda y delantero

- A 46 [47:48,5:50:51,5] cm
- B 61,5 [63:64,5:66:67,5] cm
- C 4,5 cm
- D 41 [42:43:44:45] cm
- E 17,5 [18:18,5:19:19,5] cm
- F 3 cm
- G 36 [37:38,5:40:41,5] cm
- H 17 [17:17:18,5:20] cm
- I 54,5 [56:57,5:59:60,5] cm
- J 7 cm

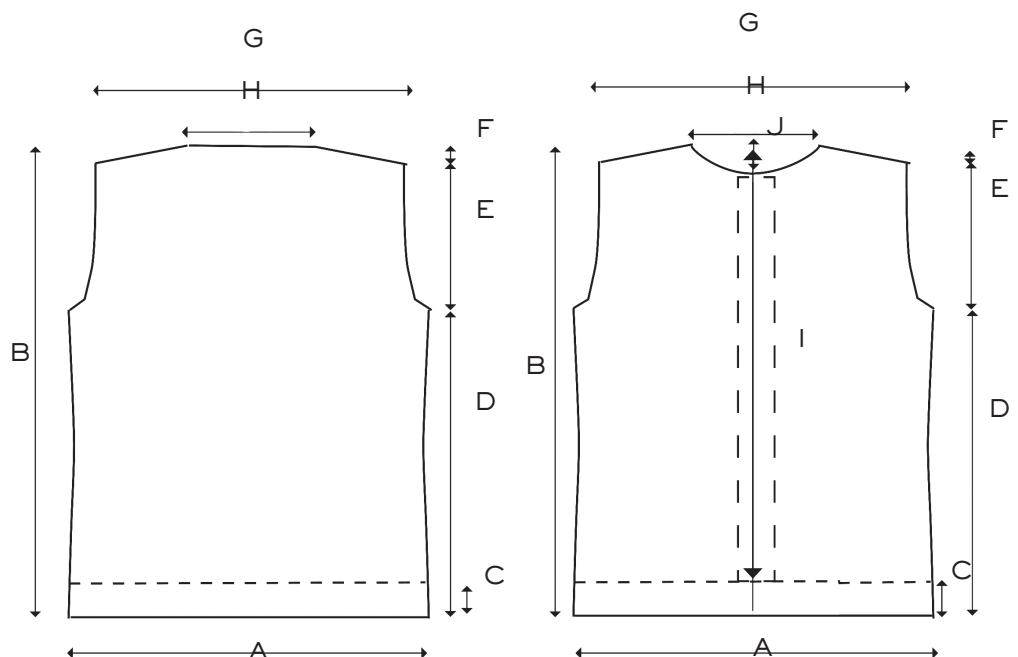

Manga

- K 18,5 [18,5:20:21,5:23] cm
L 47 [48:49:50:51] cm
M 4,5 cm
N 14 [14:15:15:16] cm
O 30 [30:32:33:34] cm

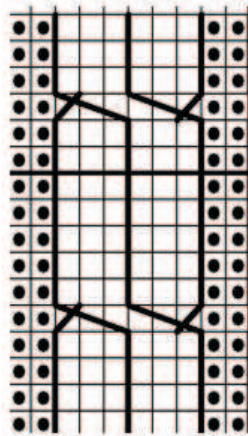
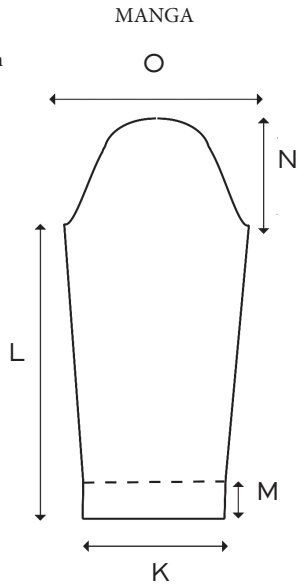

LEYENDA

- Lado Der: p. der.
● Lado der: p. rev.
T6D dejar 3 p. en espera en una aguja auxiliar por el lado derecho, 3 p. der., y trabajar del der. 3p dejados en espera en la aguja auxiliar.
Por el revés (pds. pares): trabajar el punto que se presenta del revés al revés y el punto que se presenta del derecho al derecho

DISMINUCIONES: por el lado derecho (pds. impares) trabajar 2 p. der. para el orillo, des 1 p., trabajar el p. siguiente siguiendo el motivo, pasar el p. des sobre el p. trabajado, continuar trabajando siguiendo el motivo hasta - 4 p., 2pjd., trabajar 2 p. der. para el orillo.

ES FUNDAMENTAL TRABAJAR CON LA TENSIÓN ADECUADA PARA CONSEGUIR UN RESULTADO ÓPTIMO.

Medidas

Las instrucciones son para la primera talla. Las cifras entre paréntesis hacen referencia a las tallas superiores. Cuando solo se especifica una cifra, ésta se refiere a todas las tallas.

ABREVIATURAS

- cm centímetros,
mm milímetros
g gramos,
pd(s) pasada (s)
p punto(s),
p. der. p. derecho,

- rep repetir,
p. rev. p. revés,
aum. aumentar
des. deslizar
2pjd. 2 p. trabajados juntos del der, con la aguja derecha tomar el 2º y 1er p. de la aguja izquierda y trabajar estos 2 p. del der.

T6D dejar 3 p. en espera en una aguja auxiliar por el lado derecho, 3 p. der., y trabajar del der. 3p dejados en espera en la aguja auxiliar.

Marcar la talla deseada

ESPALDA

Montar 64 [66:68:70:72] p. con las agujas de 5,5 mm y trabajar 8 pds. a elástico 1/1. Continuar trabajando en punto jersey der. siguiendo las dim y los aum como se indica: Cada 4,5 cm dim 1 p. a ambos lados de la pd. (como indicado anteriormente). Rep las dim durante 3 veces en total. Continuar a punto jersey der. sin dim hasta 22 [23:23,5:24:24,5] cm de altura total, terminar con una pd. del rev. Cada 6 pds., aum 1 p. a ambos lados de la pd. (tanto los aum como las dim se realizan justo después o antes de los 2 p. de orillo). Rep estos aum por 3 veces en total. Continuar a punto jersey der. sin dim hasta 41 [42:43:44:45] cm de altura total, terminar con una pd. del rev.

Sisa

Cerrar 2 p. al comienzo de las siguientes 2 pds. 60 [62:64:66:68] p. y poner un marcapuntos a ambos lados de la pd. Trabajar 10 pds. a punto jersey der. dim 1 p. a ambos lados de las pds. impares. 50 [52:54:56:58] p. Continuar a punto jersey der. sin dim. hasta 17,5 [18:18,5:19:19,5] cm de altura de sisa (desde el marcapuntos).

Hombro

Cerrar 6 [7:7:7:7] p. al comienzo de las siguientes 2 pds. 38 [38:40:42:44] p. Cerrar 7 [7:7:8:8] p. al comienzo de las siguientes 2 pds. Dejar los 24 [24:24:26:28] p. restantes para el cuello en una aguja auxiliar.

DELANTERO

Montar 64 [66:68:70:72] p. y trabajar en elástico 1/1 durante 4,5 cm. Continuar trabajando igual que lo indicado para la espalda a excepción de los 10 p. centrales, para los cuales seguiremos el esquema de la trenza.

Sisa

Seguir las explicaciones de la espalda, trabajar siempre en continuidad con el motivo central de la trenza y en los lados a p. jersey der. Al mismo tiempo que las dim para las sisas, a 54,5 [56:57,5:59:60,5] cm de altura total, terminar con una pd. por el revés y comenzar las dim para el cuello.

Cuello

Siguiente pd (lado derecho): 19

[20:21:22:23] p. der., girar y dejar los siguientes 31 [32:33:34:35] p. en una aguja auxiliar.

El trabajo continua solamente sobre los primeros 19 [20:21:22:23] p., trabajar 1 pd. del rev.

Trabajar 4 [4:6:6:6] pds., dim 2 p., lado cuello, en las pds. pares. 15 [16:15:16:17] p.

Trabajar 4 [4:2:2:4] pds., dim 1 p., lado cuello, en las pds. pares. 13 [14:14:15:15] p.

Hombro

Seguir las dim del hombro de la espalda pero solo en un lado de la pd. Al acabar rematar el hilo.

Por el lado derecho retomar los 31

[32:33:34:35] p. dejados en espera en la aguja auxiliar, poner los 12 p. centrales en una aguja auxiliar, juntar el hilo y trabajar solo sobre los 19 [20:21:22:23] p. que quedan en la aguja auxiliar.

Trabajar el segundo lado del cuello igual que el primero pero a la inversa.

MANGA

Montar 26 [26:28:30:32] p. con las agujas de 5,5 mm y trabajar en elástico 1/1 durante 4,5 cm. Continuar toda la manga a p. jersey der. siguiendo los aum y las dim como se indica: Aum 1 p. a ambos lados cada 8 pds., rep estos aum durante 8 veces en total, tendremos 42 [42:44:46:48] p. en la aguja.

Continuar sin aum hasta 47 [48:49:50:51] cm de altura, terminar con una pd por el revés y comenzar las dim para las sisas.

Sisa

Para disminuir 2 p. (dim. doble) a ambos extremos:

Por el lado derecho: trabajar 2 p. der. (orillo), des 1 p., 2 pjd., pasar el p. des. sobre los 2 p. trabajados juntos, trabajar todos los p. del der, hasta - 5 p., 3pjd., 2 p. der. (orillo).

Para la dim simple (dim de 1 p. por lado) seguir las instrucciones explicadas anteriormente.

Segir las dim dobles o simples indicadas para cada talla.

Trabajar 6 [6:6:8:8] pds. dim 2 p. a ambos lados de la pd., como anteriormente, solo en las pds. impares. 30 [30:32:30:32] p.

Trabajar 16 [16:18:16:18] pds. dim 1 p. a ambos lados de la pd., solo en las pds. impares. 14 [14:14:14:14] p.

Trabajar 6 pds. dim 2 p. a ambos lados de la pd. solo en las pds. impares.

Cerrar los 2 p. restantes. Rematar el hilo.

BORDE DEL CUELLO

Coser un hombro, retomar los 24 [24:24:26:28] p. dejados en la aguja auxiliar para el cuello de la espalda, retomar uniformemente 11 p. a lo largo del cuello delantero, retomar los 12 p. dejados en la aguja auxiliar para el centro del cuello del delantero. 58 [58:58:60:62] p.

Trabajar durante 16 pds. en elástico 1/1 y cerrar todos los p. en elástico.

MONTAJE

Coser el cuello y el segundo hombro. Doblar las mangas por la mitad a lo largo, colocarlas en correspondencia con la costura del hombro y coser la manga en posición. Coser los laterales y el bajo mangas.

Para obtener una prenda de las medidas indicadas, es necesario estirar la prenda sobre una superficie plana y extirarla hasta las medidas indicadas, cubrir con un paño húmedo y dejarlo hasta que se seque.





SHINE

A BEAUTIFUL
COLORFUL YARN

ELIJE TU PRÓXIMO PROYECTO



11005D



11006D



11007D



11008D

D·M·C[®]
DOLLFUS MIEG & CIE
FONDÉE EN 1746

ENCUENTRA MÁS INSPIRACIÓN Y DISEÑOS EN

IMPRESO EN FRANCIA

DMC.COM / @DMC_EMBROIDERY / #DMCTHREADS

15715A/122



S - M - L - XL - XXL
TAMANHO









DOLLFUS MIEG & CIE
FONDÉE EN 1746



DESENHO N°
11005D
INTERMEDIÁRIO

SHINE
A BEAUTIFUL
COLORFUL YARN

LÃ COM
EFEITO
MULTICOLOR
E MELANGE

TAMANHO		S	M	L	XL	XXL
Peito		86 cm	91 cm	97 cm	102 cm	112 cm
Largura total		92 cm	94 cm	97 cm	100 cm	103 cm
Altura total (aproximada)		61,5 cm	63 cm	64,5 cm	66 cm	67,5 cm
Altura manga (cava excluída)		47 cm	48 cm	49 cm	50 cm	51 cm
Lã*: Shine ref.8105 Cor 141		5 novelos	5 novelos	6 novelos	6 novelos	6 novelos
Material adicional	Agulha de lã DMC – ref. 6135/5 Agulha auxiliar e marcador de malhas (disponível na bolsa com acessórios de tricô U18886)					

* Número médio de novelos necessários ao usar a lã e a tensão indicadas.

AMOSTRA & AGULHAS

Canelado 1/1
Agulhas n° 5,5 mm
10 cm /
14 pontos

5,5 mm
Bambu
U1754/55

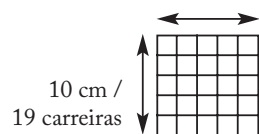

PONTOS UTILIZADOS

Torcido:
Siga o esquema.

Ponto jersey:

1ª carr.: trabalhe todos os p.
em meia.
2ª carr.: trabalhe todos os p.
em liga.
Rep sempre estas 2 carrs.

Canelado 1/1:

1ª carr.: *1 p. meia, 1 p. liga,
rep de * por toda a carr.
2ª carr.: trabalhe os p. como se
apresentam.
Rep sempre estas 2 carrs.

ESQUEMA

COSTAS

FRENTE

Costas e frente

- A 46 [47:48,5:50:51,5] cm
- B 61,5 [63:64,5:66:67,5] cm
- C 4,5 cm
- D 41 [42:43:44:45] cm
- E 17,5 [18:18,5:19:19,5] cm
- F 3 cm
- G 36 [37:38,5:40:41,5] cm
- H 17 [17:17:18,5:20] cm
- I 54,5 [56:57,5:59:60,5] cm
- J 7 cm

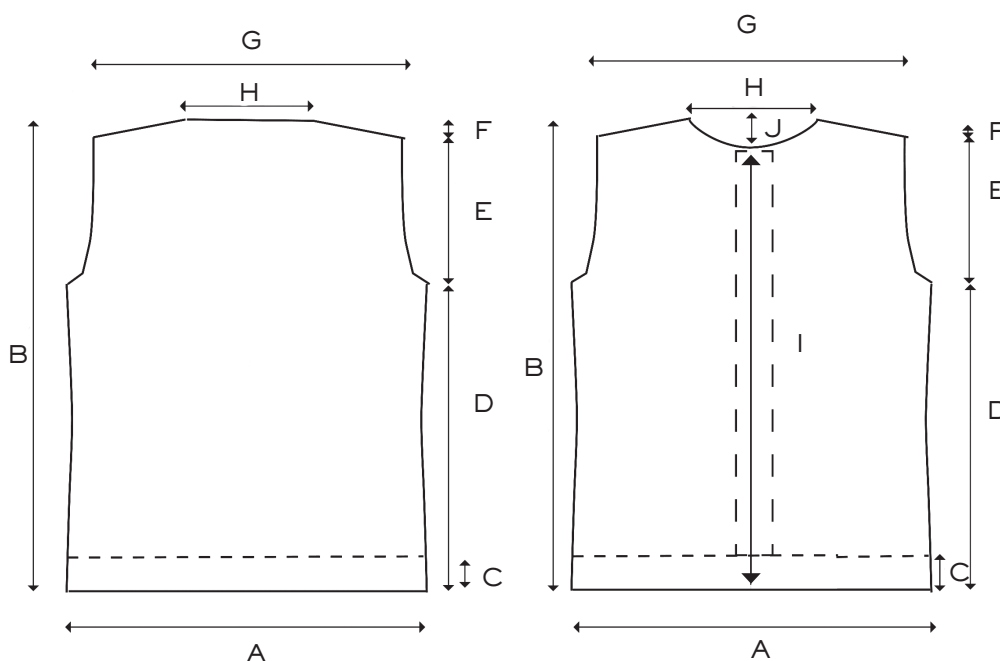

Manga

- K 18,5 [18,5:20:21,5:23] cm
L 47 [48:49:50:51] cm
M 4,5 cm
N 14 [14:15:15:16] cm
O 30 [30:32:33:34] cm

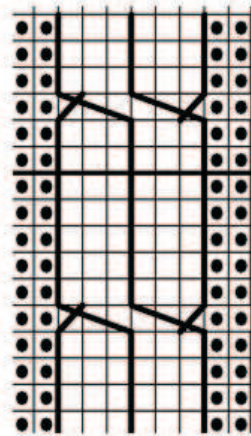
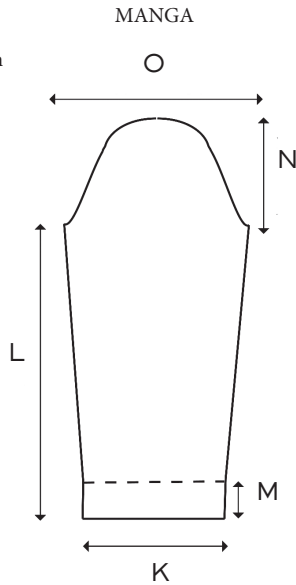

LEGENDA

- Lado direito: p. meia
● Lado avesso: p. liga
T6M deixe 3 p. em espera numa agulha auxiliar pelo lado direito, 3 p. meia, e trabalhe em meia os 3 p. deixados em espera na agulha auxiliar.

Lado avesso (carrs. pares): trabalhe o p. que se apresenta pelo avesso em liga e o p. que se apresenta pelo direito em meia.

DIMINUIÇÕES: pelo lado do direito (carrs. ímpares), trabalhe 2 p. meia para a orela, des. 1 p., trabalhe o p. seguinte seguindo o motivo, passe o p. des. sobre o p. trabalhado; continue a trabalhar seguindo o motivo até - 4 p., 2pjm., trabalhe 2 p. meia para a orela.

É IMPRESCINDÍVEL TRABALHAR COM A TENSÃO INDICADA PARA OBTER UM ÓPTIMO RESULTADO.

Indicações para os tamanhos

As explicações estão indicadas para o primeiro tamanho. Os números entre parêntesis referem-se aos tamanhos maiores. Quando apenas é indicado um número, este refere-se a todos os tamanhos.

ABREVIATURAS

- cm centímetros
mm milímetros
carr.(s) carreira (s)
p. ponto(s)
p. meia p. meia

- p. liga p. liga
rep repetir
aum. aumentar
des. deslizar/deslizado
2pjm. 2 p. trabalhados juntos em meia, com a agulha direita apanhe o 2º e o 1º p. da agulha

esquerda e trabalhe estes 2 p. em meia.
T6M deixe 3 p. em espera numa agulha auxiliar pelo lado direito, 3 p. meia, e trabalhe em meia os 3p deixados em espera na agulha auxiliar.

Marque o tamanho que deseja trabalhar

COSTAS

Com as agulhas de 5,5 mm, monte 64 [66:68:70:72] p. e trabalhe 8 carrs. em canelado 1/1. Continue em ponto jersey, seguindo as dim e os aum como se indica: a cada 4,5 cm, dim 1 p. em ambos os lados da carr. (como indicado anteriormente). Rep as dim num total de 3 carrs. Continue em ponto jersey sem dim até 22 [23:23,5:24:24,5] cm de altura total; termine com uma carr. pelo avesso.
A cada 6 carrs., aum 1 p. em ambos os lados da carr. (tanto os aum como as dim realizam-se exactamente depois ou antes dos 2 p. de orela). Rep estes aum num total de 3 carrs. Continue em ponto jersey sem dim até 41

[42:43:44:45] cm de altura total; termine com uma carr. pelo avesso.

Cava

Remate 2 p. no princípio das 2 carrs. seguintes. Ficam 60 [62:64:66:68] p. e coloque um marcador de malhas em ambos os lados da carr.
Trabalhe 10 carrs. em ponto jersey, dim 1 p. em ambos os lados das carrs. ímpares. Ficam 50 [52:54:56:58] p.
Continue em ponto jersey sem dim. até 17,5 [18:18,5:19:19,5] cm de altura de cava (a contar do marcador de malhas).

Ombro

Remate 6 [7:7:7:7] p. no princípio das 2 carrs.

seguintes. Ficam 38 [38:40:42:44] p.
Remate 7 [7:7:8:8] p. no princípio das 2 carrs. seguintes.
Deixe os 24 [24:24:26:28] p. restantes para a gola numa agulha auxiliar.

FRENTE

Monte 64 [66:68:70:72] p. e trabalhe 4,5 cm em canelado 1/1. Continue como indicado para as costas excepto os 10 p. centrais, para os quais deve seguir o esquema do torcido.

Cava

Siga as explicações das costas, trabalhe sempre o motivo central de torcido e os lados em p. jersey. Ao mesmo tempo que as dim para as

cavas, a 54,5 [56:57,5:59:60,5] cm de altura total, termine com uma carr. pelo avesso e comece as dim para a gola.

Gola

Carr. seguinte (lado direito): 19 [20:21:22:23] p. meia, vire e deixe os 31 [32:33:34:35] p. seguintes numa agulha auxiliar.

O trabalho continua apenas sobre os primeiros 19 [20:21:22:23] p., trabalhe 1 carr. em liga.

Trabalhe 4 [4:6:6:6] carrs., dim 2 p., lado da gola, nas carrs. pares. Ficam 15 [16:15:16:17] p.

Trabalhe 4 [4:2:2:4] carrs., dim 1 p., lado da gola, nas carrs. pares. Ficam 13 [14:14:15:15] p.

Ombro

Siga as dim do ombro das costas mas apenas num lado da carr. Ao terminar remate o fio. Pelo lado do direito, recupere os 31 [32:33:34:35] p. deixados em espera na agulha auxiliar, coloque os 12 p. centrais numa agulha auxiliar, junte o fio e trabalhe apenas sobre os 19 [20:21:22:23] p. que ficam na agulha auxiliar.

Trabalhe o segundo lado da gola como o primeiro mas de maneira inversa.

MANGA

Com as agulhas de 5,5 mm, monte 26 [26:28:30:32] p. e trabalhe 4,5 cm em canelado 1/1. Continue toda a manga em p. jersey, seguindo os aum e as dim como se indica: Aum 1 p. em ambos os lados a cada 8 carrs., rep estes aum num total de 8 vezes. Ficam 42 [42:44:46:48] p. na agulha.

Continue sem aum até 47 [48:49:50:51] cm de altura total, termine com uma carr. pelo avesso e comece as dim para as cavas.

Cava

Para diminuir 2 p. (dim. dupla) em ambos os extremos:

Pelo lado do direito: trabalhe 2 p. meia (ourela), des. 1 p., 2 pjm., passe o p. des. sobre os 2 p. trabalhados juntos, trabalhe todos os p. em meia, até - 5 p., 3pjm., 2 p. meia (ourela). Para a dim simples (dim de 1 p. por lado) siga as indicações explicadas anteriormente.

Siga as dim duplas ou simples indicadas para cada tamanho.

Trabalhe 6 [6:6:8:8] carrs., dim 2 p. em ambos os lados da carr., como anteriormente, apenas nas carrs. ímpares. Ficam 30 [30:32:30:32] p.

Trabalhe 16 [16:18:16:18] carrs., dim 1 p. em ambos os lados da carr., apenas nas carrs. ímpares. Ficam 14 [14:14:14:14] p.

Trabalhe 6 carrs., dim 2 p. em ambos os lados da carr. apenas nas carrs. ímpares.

Remate os 2 p. restantes. Remate o fio.

DEBRUM DA GOLA

Cosa um ombro, recupere os 24 [24:24:26:28] p. deixados na agulha auxiliar para a gola das costas, recupere uniformemente 11 p. ao longo da gola da frente, recupere os 12 p. deixados na agulha auxiliar para o centro da gola da frente. Ficam 58 [58:58:60:62] p.

Trabalhe 16 carrs. em canelado 1/1 e remate todos os p. em canelado.

MONTAGEM E ACABAMENTOS

Cosa a gola e o segundo ombro. Dobre as mangas ao meio no sentido do comprimento e coloque-as a corresponder com a costura do ombro. Cosa a manga no lugar. Cosa os lados e por baixo das mangas.

Para obter uma peça com as medidas indicadas, é necessário esticá-la sobre uma superfície plana. Tape-a com um pano humedecido e deixe secar.





SHINE

A BEAUTIFUL
COLORFUL YARN

ESCOLHA O SEU PRÓXIMO PROJETO



11005D



11006D



11007D



11008D

D·M·C[®]
DOLLFUS MIEG & CIE
FONDÉE EN 1746

ENCONTRE MAIS INSPIRAÇÃO E DESENHOS EM

IMPRESSO EM FRANÇA

DMC.COM / @DMC_EMBROIDERY / #DMCTHREADS

15715A/122

